

Plankart vertikalnivå 1 - tunnel

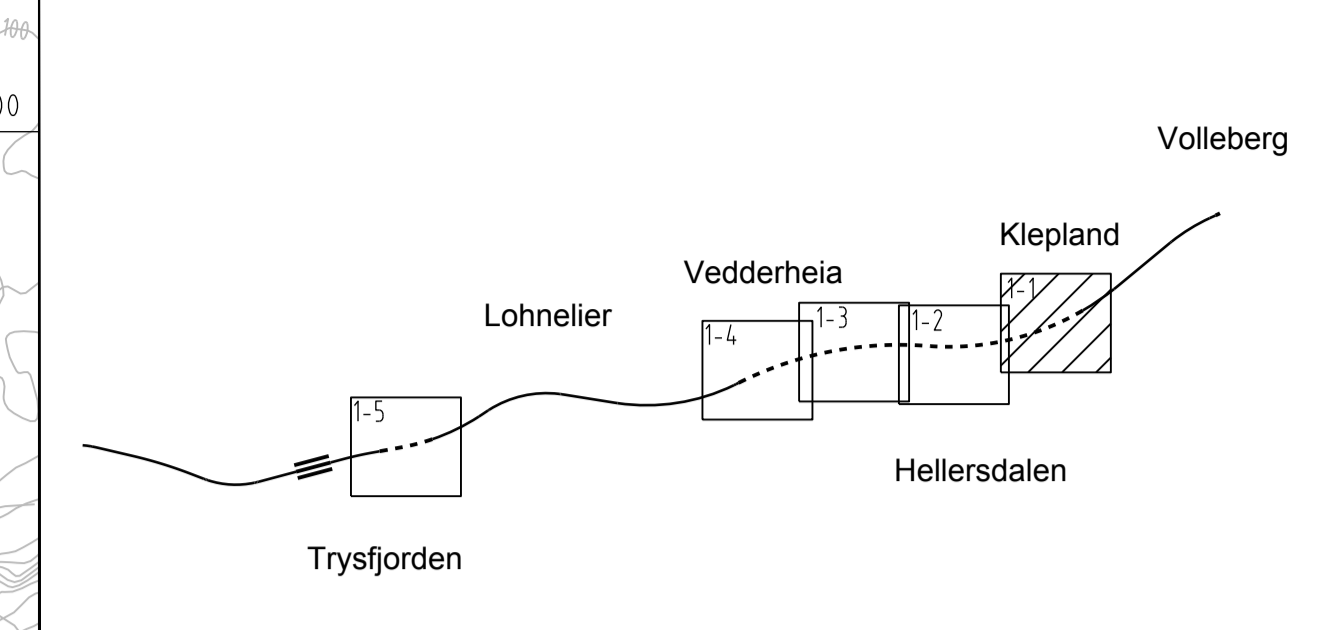

Sikringszone tunnel

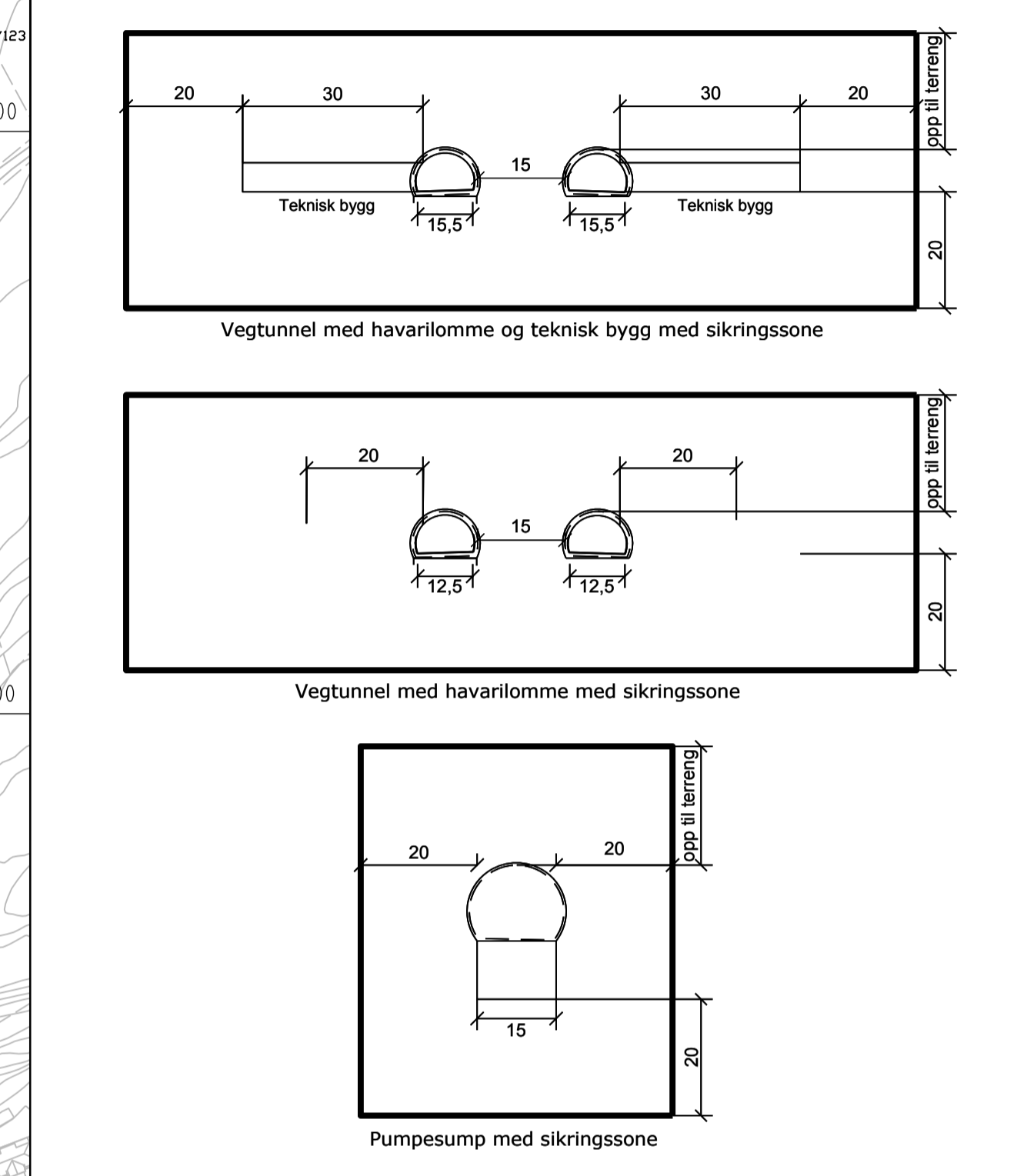

Tegnforklaring

Reguleringsplan PBL 2008
 §12-5. Nr. 2 - Samferdselsanlegg og teknisk infrastruktur

1SV Veg
 1SVT Annen veggrunn - tekniske anlegg

§12-6 - Hensynssoner
 H190 Andre sikringssoner, restriksjon tunnel

Linjesymbol
 --- Plangrense (Vist fm utenfor juridisk plangrense)
 --- RpGrense sammenfaller med RpFormålGrense
 --- Formålgrænse
 - - - Sikringgrense

Reg.eierform
 o_ Offentlig arealformål

Annen informasjon
 --- Senterlinje (illustrasjon)

Kartopplysninger
 Kilde for basiskart: Søgne kommune
 Dato for basiskart: 25.01.2015
 Koordinatsystem: NTM sone 7 basert på EUREF89/WGS84
 Høydegrunnlag: NN2000

Ekvidistanse 5 m
 Kartmålestokk: 1:2000 (A1)
 0 25 50 75 100 m

Detaljreguleringsplan for E39 Søgne øst - Mandal øst

Søgne kommune **Med tilhørende reguleringsbestemmelser Plankart vertikalnivå 1 - under bakken (tunnel)**

Arealplan-ID: 201510
 Forslagsstiller: Nye Veier

SAKSBEHANDLING ETTER PLAN- OG BYGNINGSLOVEN		SAKS-NR.	DATO	SIGN.
Dato	Revisjon			
Dato	Revisjon			
Dato	Revisjon			
Kommunestyret sitt vedtak				
Ny 2. gangs behandling				
Offentlig ettersyn fra til				
2. gangs behandling				
Offentlig ettersyn fra til				
1. gangs behandling				
Kunngjøring av oppstart av planarbeid				
Oppstartsmøte				
02.10.15				
PLANEN ER UTARBEIDET AV:				
TEGNER		DATO	SIGN.	
1-1		06.01.17	KAH	

Det bekreftes at planen er i samsvar med kommunestyrets vedtak av _____

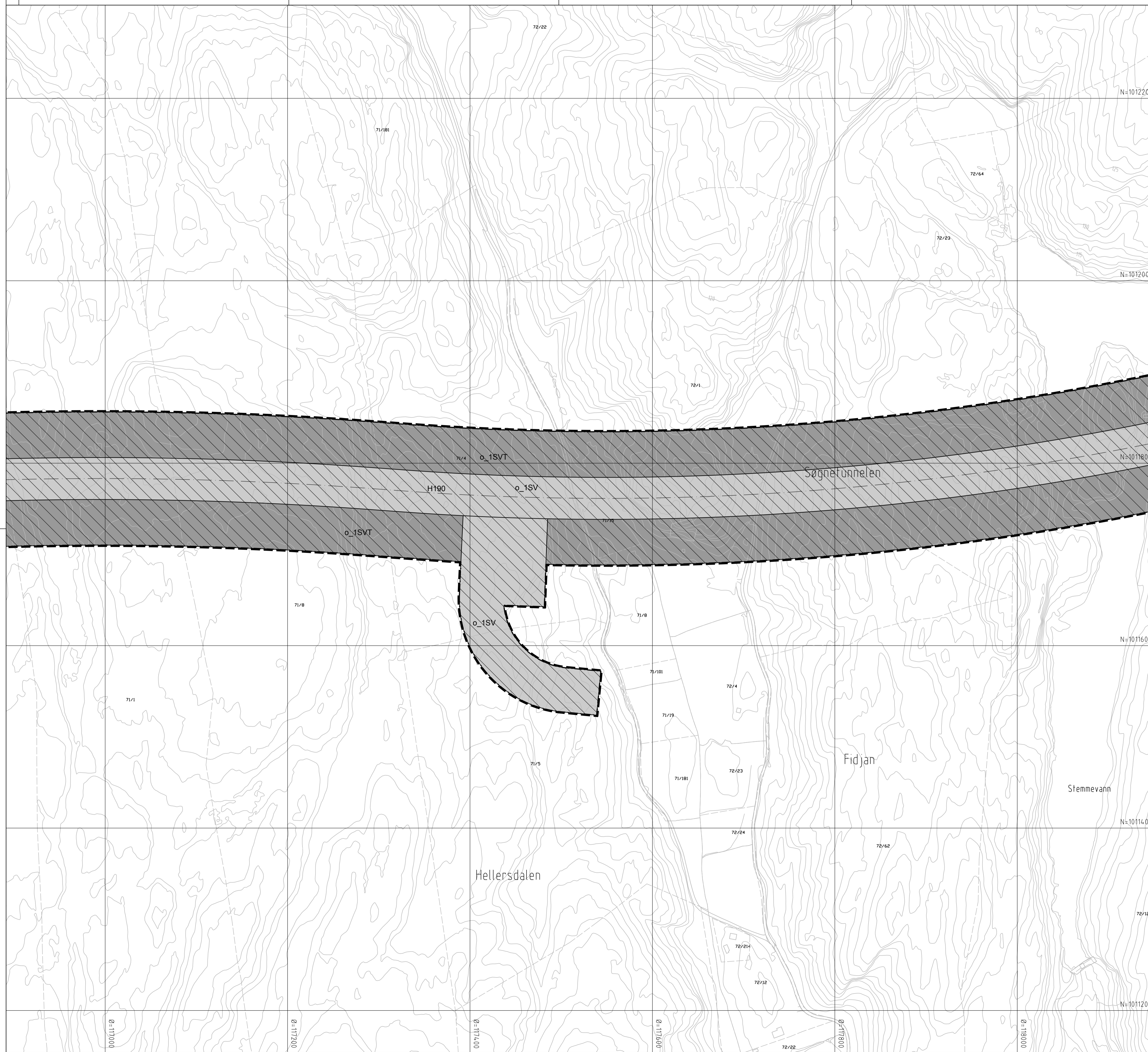

Plankart vertikalnivå 1 - tunnel

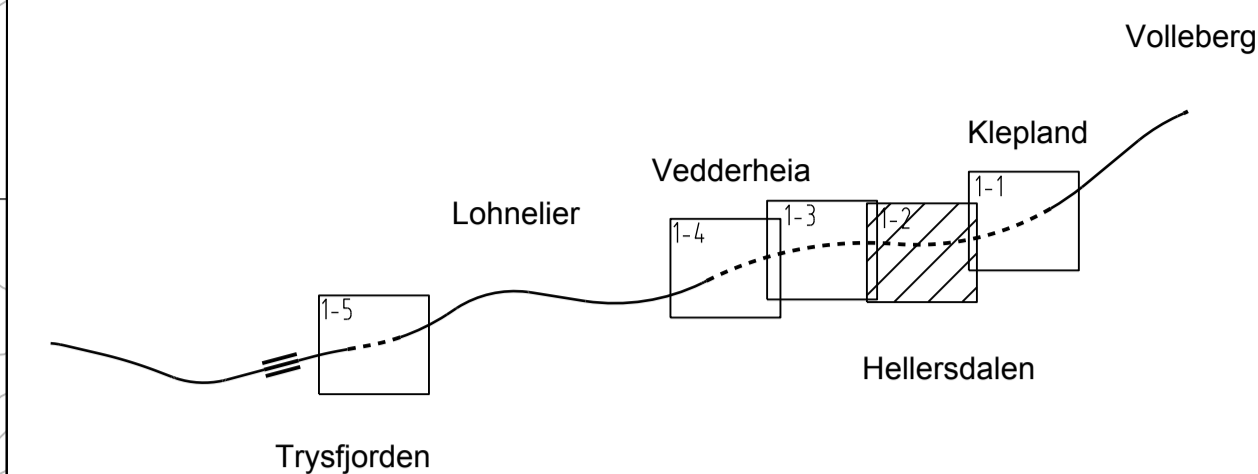

Sikringszone tunnel

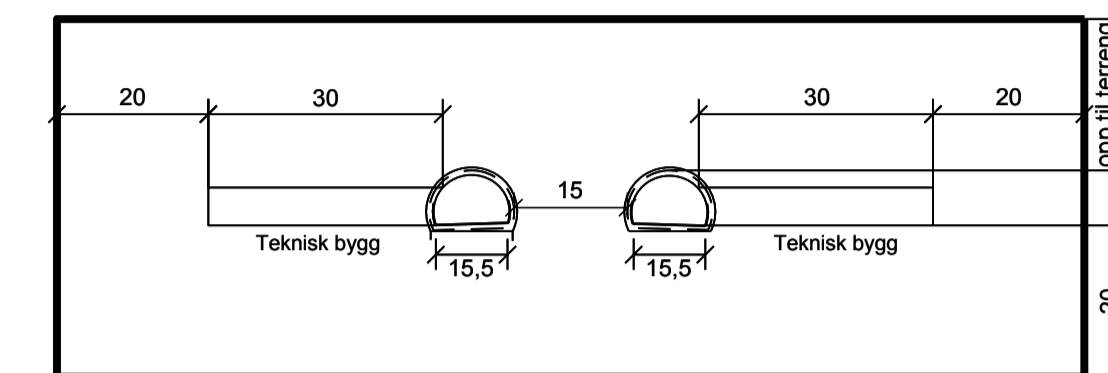

Vegttunnel med havarilomme og teknisk bygg med sikringszone

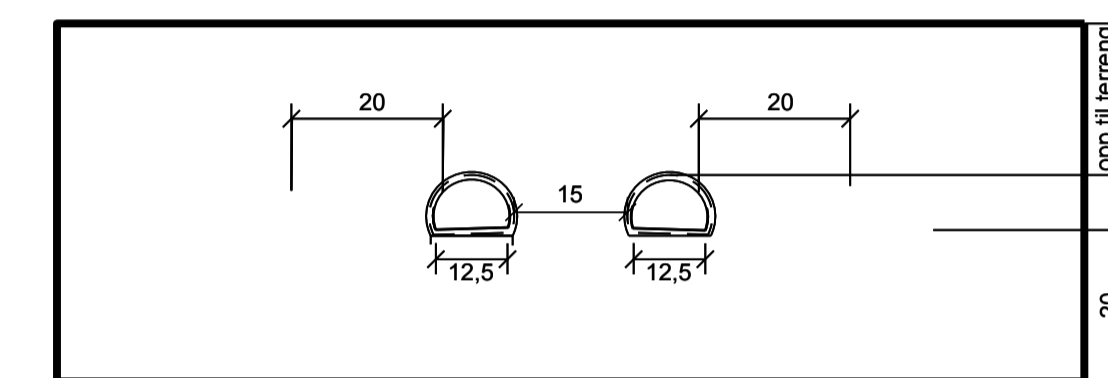

Vegttunnel med havarilomme med sikringszone

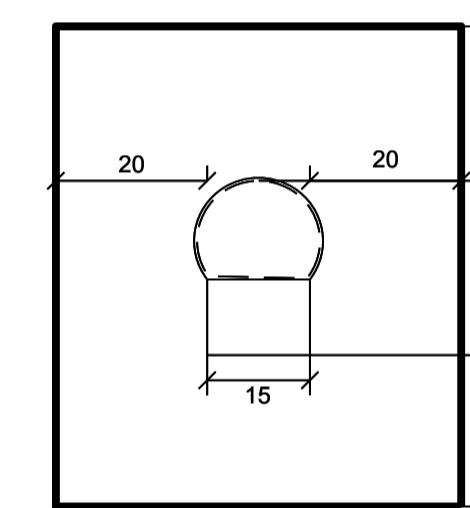

Pumpesump med sikringszone

Tegnforklaring

Reguleringsplan PBL 2008
§12-5. Nr. 2 - Samferdselsanlegg og teknisk infrastruktur

- 1SV Veg
- 1SVT Annen veggrunn - tekniske anlegg

§12-6 - Hensynssoner

- H190 Andre sikringssoner, restriksjon tunnel

Linjesymbol

- Plangrense (Vist fm utenfor juridisk plangrense) RpGrense sammenfaller med RpFormålGrense
- Formålgrænse
- Sikringgrense

Reg.eierform

- o_ Offentlig arealformål

Annen informasjon

- Senterlinje (illustrasjon)

Kartopplysninger

Kilde for basiskart: Søgne kommune
 Dato for basiskart: 25.01.2015
 Koordinatsystem: NTM sone 7 basert på EUREF89/WGS84
 Høydegrunnlag: NN2000

Ekvidistanse 5 m

Kartmålestokk: 1:2000 (A1)

0 25 50 75 100 m



Detaljreguleringsplan for E39 Søgne øst - Mandal øst

Søgne kommune **Med tilhørende reguleringsbestemmelser Plankart vertikalnivå 1 - under bakken (tunnel)**

Arealplan-ID: 201510
 Forslagsstiller: Nye Veier

SAKSBEHANDLING ETTER PLAN- OG BYGNINGSLOVEN		SAKS-NR.	DATO	SIGN.
Dato	Revisjon			
Dato	Revisjon			
Dato	Revisjon			
Kommunestyret sitt vedtak				
Ny 2. gangs behandling				
Offentlig ettersyn fra til				
2. gangs behandling				
Offentlig ettersyn fra til				
1. gangs behandling				
Kunngjøring av oppstart av planarbeid				
Oppstartsmøte				
02.10.15				
PLANEN ER UTARBEIDET AV: SWECO				
		TEGNNR.	DATO	SIGN.
		1-2	06.01.17	KAH

Det bekreftes at planen er i samsvar med kommunestyrets vedtak av _____

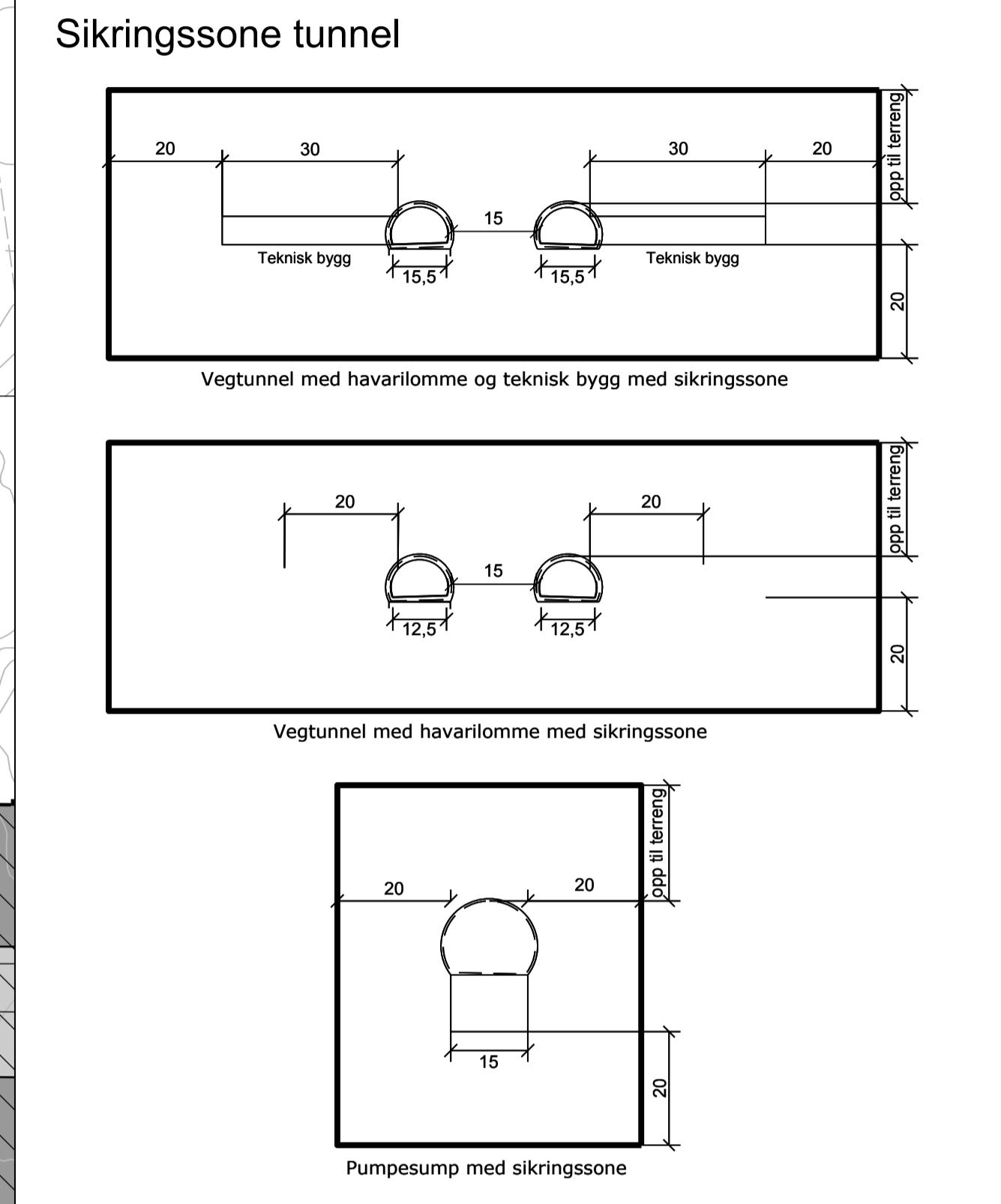
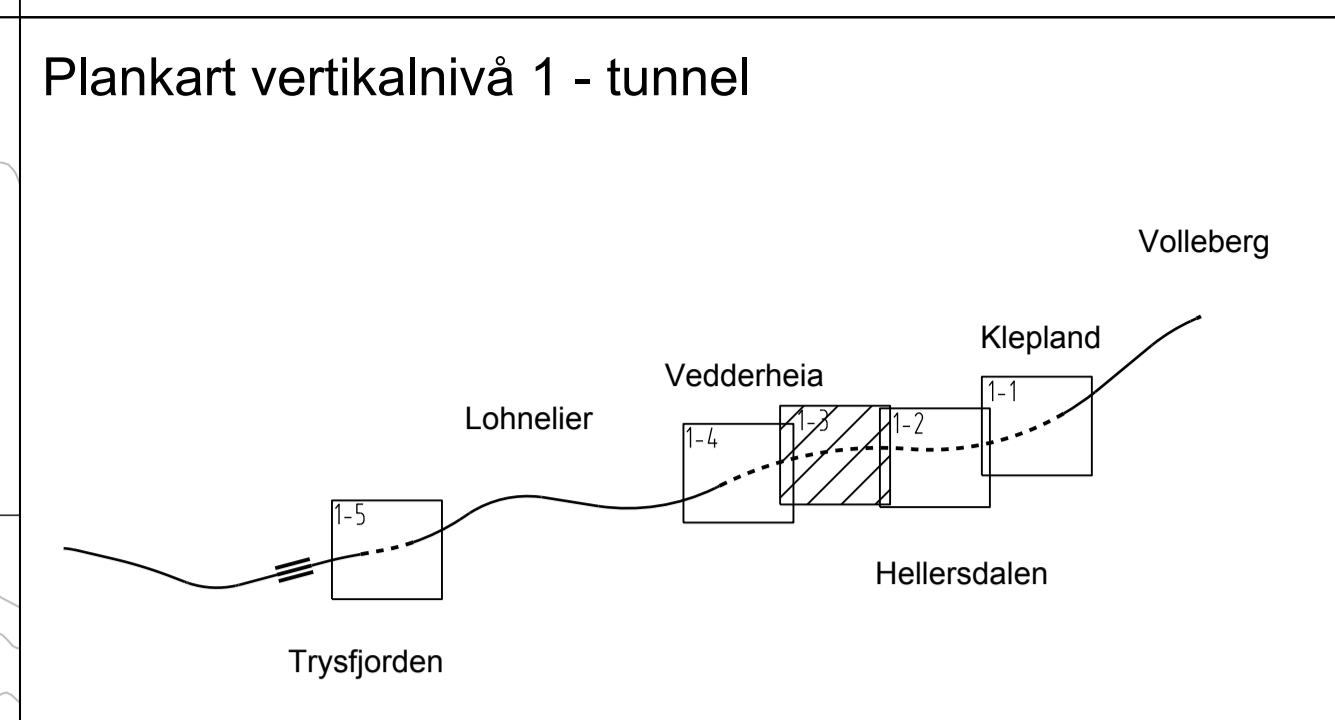
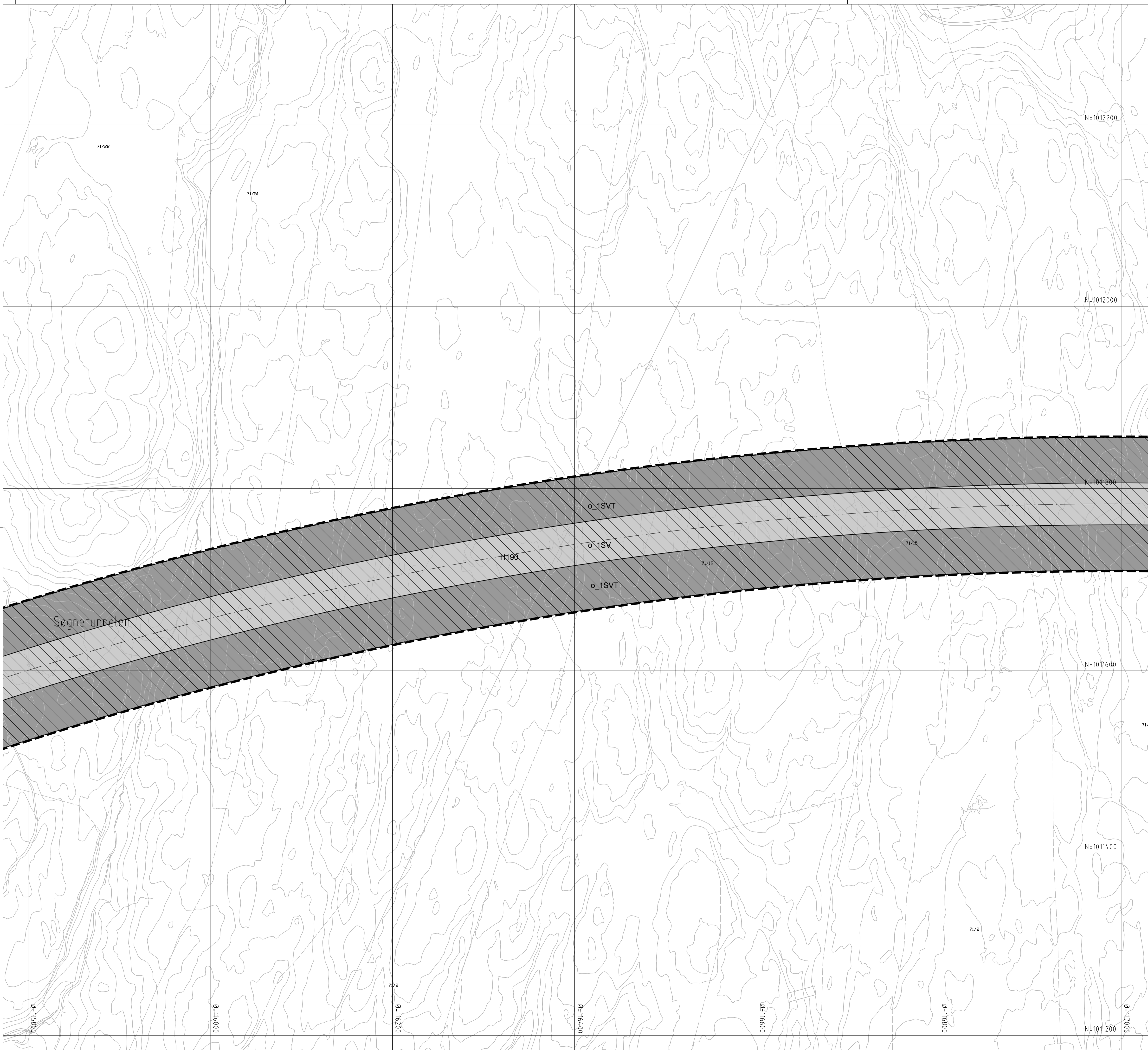

Tegnforklaring

Reguleringsplan PBL 2008
 §12-5. Nr. 2 - Samferdselsanlegg og teknisk infrastruktur

- 1SV Veg
- 1SVT Annen veggrunn - tekniske anlegg

§12-6 - Hensynssoner

- H190 Andre sikringssoner, restriksjon tunnel

Linjesymbol

- Plangrense (Vist fm utenfor juridisk plangrense)
- RpGrense sammenfaller med RpFormålGrense
- Formålsgrense
- Sikringsgrense

Reg.eierform

- o Offentlig arealformål

Annen informasjon

- Senterlinje (illustrasjon)

Kartopplysninger

Kilde for basiskart: Søgne kommune
 Dato for basiskart: 25.01.2015
 Koordinatsystem: NTM sone 7 basert på EUREF89/WGS84
 Høydegrunnlag: NN2000

Ekvidistanse 5 m
 Kartmålestokk: 1:2000 (A1)

Detaljreguleringsplan for E39 Søgne øst - Mandal øst

Søgne kommune

Med tilhørende reguleringsbestemmelser
 Plankart vertikalnivå 1 - under bakken (tunnel)

Arealplan-ID: 201510
 Forslagsstiller: Nye Veier

SAKSBEHANDLING ETTER PLAN- OG BYGNINGSLOVEN		SAKS-NR.	DATO	SIGN.
Dato	Revisjon			
Dato	Revisjon			
Dato	Revisjon			
Kommunestyret sitt vedtak				
Ny 2. gangs behandling				
Offentlig ettersyn fra til				
2. gangs behandling				
Offentlig ettersyn fra til				
1. gangs behandling				
Kunngjøring av oppstart av planarbeid				
Oppstartsmøte				
PLANEN ER UTARBEIDET AV:		TEGNNR.	DATO	SIGN.
		1-3	06.01.17	KAH

Det bekreftes at planen er i samsvar med kommunestyrets vedtak av _____



Plankart vertikalnivå 1 - tunnel

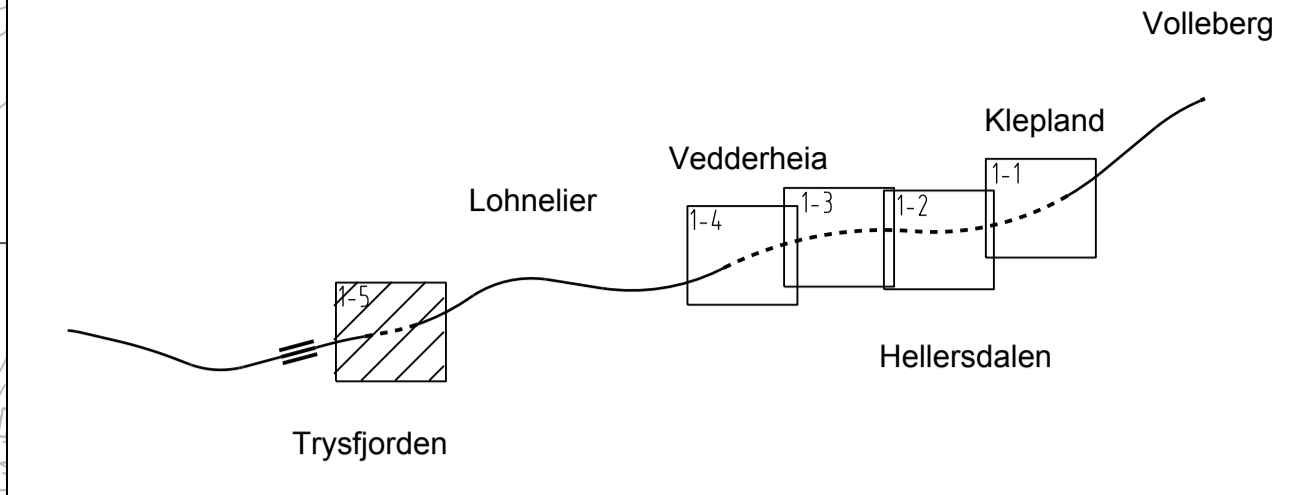

Sikringszone tunnel

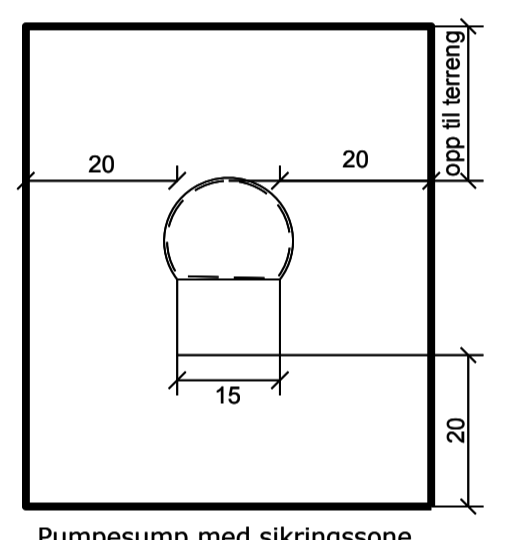
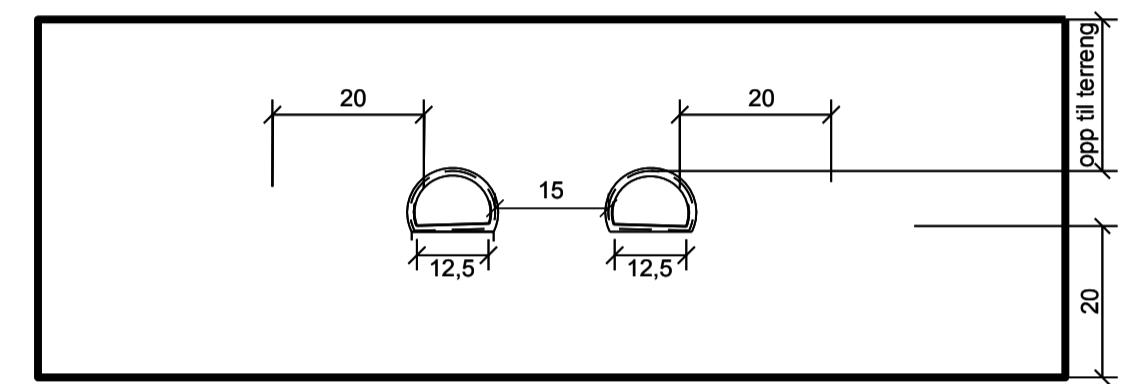
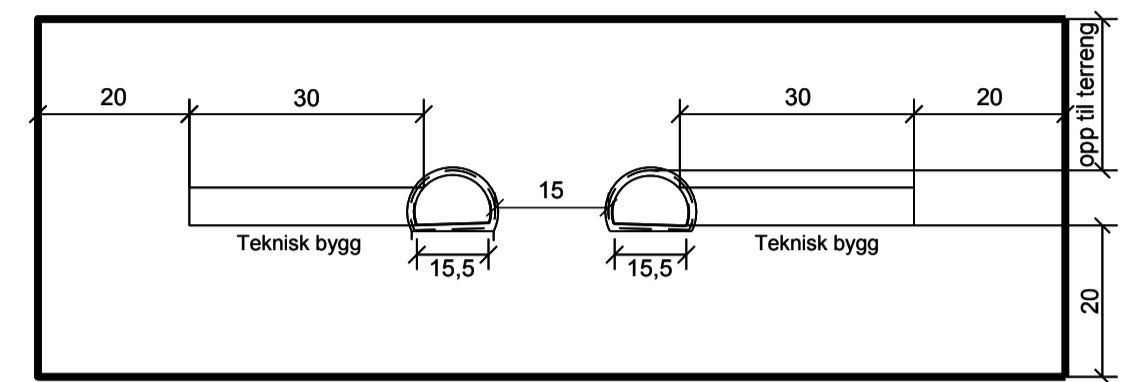

Tegnforklaring

Reguleringsplan PBL 2008
 §12-5. Nr. 2 - Samferdselsanlegg og teknisk infrastruktur

1SV Veg
 1SVT Annen veggrunn - tekniske anlegg

§12-6 - Hensynssoner

H190 Andre sikringssoner, restriksjon tunnel

Linjesymbol

--- Plangrense (Vist fm utenfor juridisk plangrense) RpGrense sammenfaller med RpFormålGrense
 --- FormålGrense
 - - - Sikringgrense

Reg.eierform

o Offentlig arealformål

Annen informasjon

--- Senterlinje (illustrasjon)

Kartopplysninger
 Kilde for basiskart: Søgne kommune
 Dato for basiskart: 25.01.2015
 Koordinatsystem: NTM sone 7 basert på EUREF89/WGS84
 Høydegrunnlag: NN2000

Ekvidistanse 5 m
 Kartmålestokk: 1:2000 (A1)

0 25 50 75 100 m

Detaljreguleringsplan for E39 Søgne øst - Mandal øst

Søgne kommune **Med tilhørende reguleringsbestemmelser Plankart vertikalnivå 1 - under bakken (tunnel)**

Arealplan-ID: 201510
 Forslagsstiller: Nye Veier

SAKSBEHANDLING ETTER PLAN- OG BYGNINGSLOVEN		SAKS-NR.	DATO	SIGN.
Dato	Revisjon			
Dato	Revisjon			
Dato	Revisjon			
Kommunestyret sitt vedtak				
Ny 2. gangs behandling				
Offentlig ettersyn fra til				
2. gangs behandling				
Offentlig ettersyn fra til				
1. gangs behandling				
Kunngjøring av oppstart av planarbeid				
Oppstartsmøte				
02.10.15				
PLANEN ER UTARBEIDET AV: SWECO				
TEGNNR.	DATO	SIGN.		
1-5	06.01.17	KAH		

Det bekreftes at planen er i samsvar med kommunestyrets vedtak av _____